

SÉRIES

SAND

BROYEURS À MARTEAUX POUR SABLE



Encombres et Caractéristiques des Broyeurs SAND						
	Pièces d'alimentations jusqu'à mm	Débit t/h	Marteux n°	Puissance requise kW	Poids d'un marteau Kg	Poids de la machine Kg
SAND 1	35	40 ÷ 60	2	90 ÷ 110	58	5000
SAND 2	50	40 ÷ 60	2	90 ÷ 110	83	5350

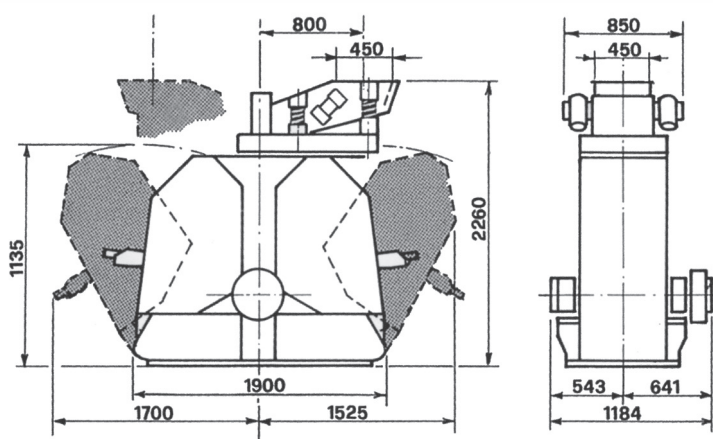

COMPOSANTS PRINCIPAUX

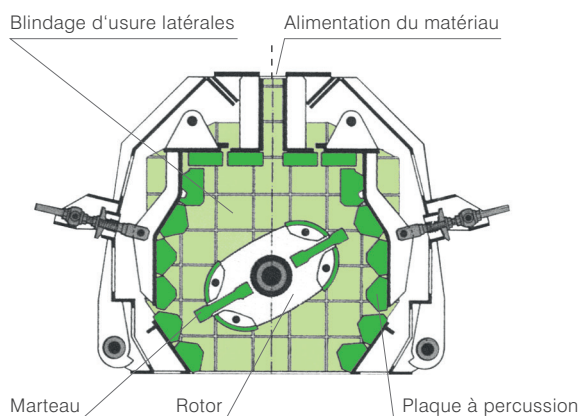

DISTRIBUTION GRANULOMÉTRIQUE MOYENNE

Pour différents matériaux avec différentes conditions de travail, aussi bien dans le cycle de travail ouvert que dans le cycle de travail fermé.

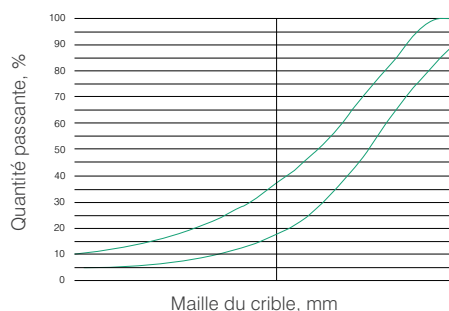

COULEUR

COMEC vous offre la possibilité de personnaliser vos machines et installations avec les couleurs de votre choix, vous permettant ainsi de renforcer votre image de marque.

Les caractéristiques et les dimensions sont indicatives et Comec-Binder S.r.l. se réserve d'apporter des modifications et des améliorations pour des raisons commerciales et techniques à tout moment et sans préavis.