

SÉRIE

NPC/E

FILTRES PRESSES À BANDES



Caractéristiques techniques								
Type	Largeur toiles filtrantes	Type de tapis	Largeur de la machine mm	Longueur de la machine mm	Hauteur de la machine mm	Poids t	Entraînement tapis (kW) (vitesse réglable)	Réacteur boues (kW)
NPC 2000/E	2000	jointée	3100	5520	3000	9,5	3	1,5
NPC 2500/E	2500	jointée	3600	5500	3200	10,8	4	1,5
NPC 3000/E	3000	jointée	4685	6035	3240	11,8	4+4	2,2

Caractéristiques techniques				
Type	Consommation H ₂ O lavage des toiles à 6 bar m ³ /h	Consommation d'air m ³ /h	Capacité de déshydratation* (boues de carrière) m ³ /h	Consommation de flocculant t/h S.S.
NPC 2000/E	15	8	7-14	selon le type des boues
NPC 2500/E	25	8	10-17	
NPC 3000/E	30	10	13-21	

* selon le type des boues

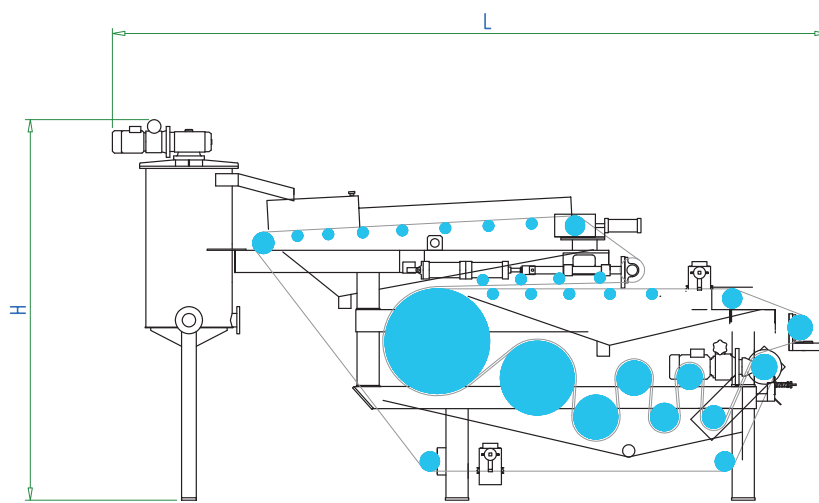
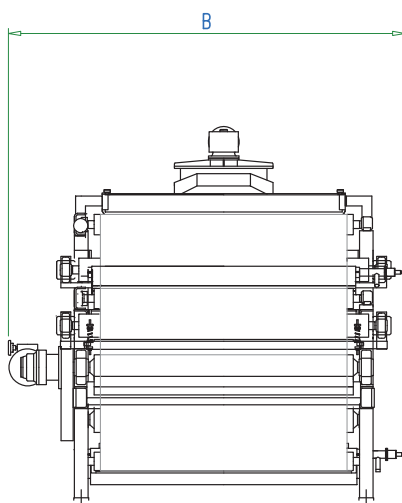

COULEUR

COMEC vous offre la possibilité de personnaliser vos machines et installations avec les couleurs de votre choix, vous permettant ainsi de renforcer votre image de marque.

Les caractéristiques et les dimensions sont indicatives et Comec-Binder S.r.l. se réserve d'apporter des modifications et des améliorations pour des raisons commerciales et techniques à tout moment et sans préavis.