

SERIE

LSP

LAVATRICI SFANGATRICI A PALE



Caratteristiche tecniche																
Modello	Dimensione in mm												Potenza kW	Produzione m³/h	Pezzatura* mm	Peso kg
	A	B	C	D	E	F	G	H	I	L	M**	N				
LSP 100/7	2400	2050	2705	2805	4880	1740	1945	2240	1090	9510	1150	980	55÷75	60-100	0-90	16400
LSP 100/8	2400	2050	3370	2580	5850	1730	1915	1790	1050	10160	1415	980	55÷75	60-100	0-90	16800
LSP 150/7	2640	2300	3485	2745	4870	1800	2100	2150	1215	9490	1200	1020	75÷90	100-160	0-90	20650
LSP 150/8	2640	2300	3520	2745	5740	1780	2100	1995	1190	10255	1325	1020	75÷90	100-160	0-90	21150

* Il valore massimo della pezzatura in alimentazione si intende controllato da un vaglio

** Valida per angolo inclinazione di 8°

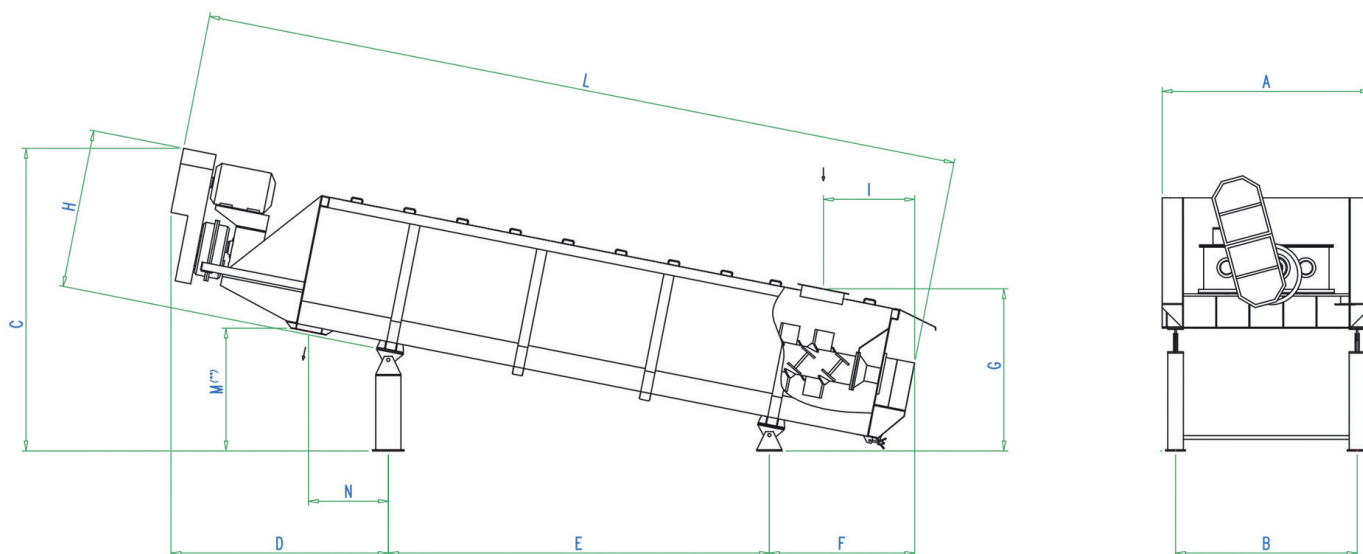

COLORE

COMEC vi offre la possibilità di scegliere i vostri colori preferiti per macchine e impianti e quindi la possibilità di evidenziare l'individualità della vostra azienda.

Le caratteristiche e dimensioni non sono impegnative e la Comec-Binder S.r.l. si riserva di apportare modifiche e miglioramenti per ragioni commerciali e tecniche in qualsiasi momento e senza preavviso.