

SÉRIE

LSP

LAVEURS DÉBOURBEURS À PALETTES



Caractéristiques techniques																
Model	Dimensions en mm												Puissance kW	Production m³/h	Calibre max.* mm	Poids kg
	A	B	C	D	E	F	G	H	I	L	M**	N				
LSP 100/7	2400	2050	2705	2805	4880	1740	1945	2240	1090	9510	1150	980	55÷75	60-100	0-90	16400
LSP 100/8	2400	2050	3370	2580	5850	1730	1915	1790	1050	10160	1415	980	55÷75	60-100	0-90	16800
LSP 150/7	2640	2300	3485	2745	4870	1800	2100	2150	1215	9490	1200	1020	75÷90	100-160	0-90	20650
LSP 150/8	2640	2300	3520	2745	5740	1780	2100	1995	1190	10255	1325	1020	75÷90	100-160	0-90	21150

* La valeur maximale des pièces d'alimentation s'entend à base d'analyse classique de tamis

** Valable pour angle d'inclinaison de 8°

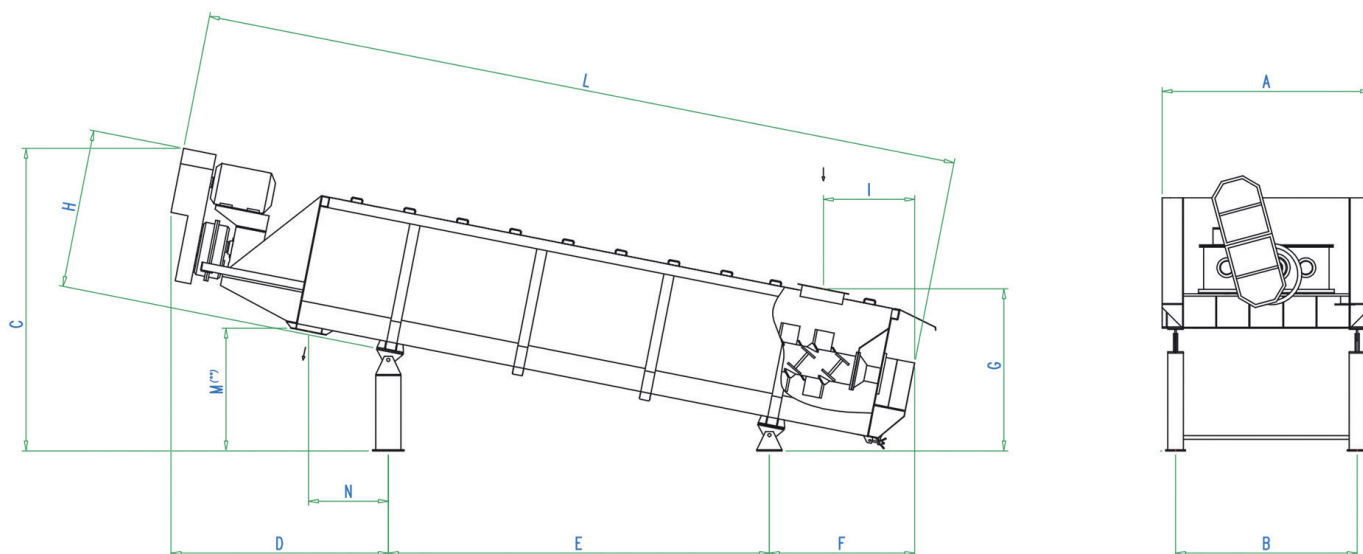

COULEUR

COMEC vous offre la possibilité de personnaliser vos machines et installations avec les couleurs de votre choix, vous permettant ainsi de renforcer votre image de marque.

Les caractéristiques et les dimensions sont indicatives et Comec-Binder S.r.l. se réserve d'apporter des modifications et des améliorations pour des raisons commerciales et techniques à tout moment et sans préavis.